

Kundendaten · Customer information

Firma · Company

Straße, PLZ, Ort · Street, postal code, city

Telefon, Telefax · Tel., fax

**Bestellfax an · Orders by fax: +49 221 821-3993**

**Letzter Einsendetermin · Deadline for submission:**  
**8 Wochen vor Messebeginn · 8 weeks before the start of the fair**

Messeveranstaltung · Trade fair

Kunden-Nr · Customer-no.

Halle / Gang / Stand-Nr. · Hall / Aisle / Stand-no.

Abteilung / Ansprechpartner · Department / contact partner

Land · Country

E-Mail, Internet · e-mail, Internet





**Wandelemente** (beidseitig weiß): Die Wände sind mit einer kratzfesten HPL-Schicht überzogen und dienen der Abgrenzung des Messestandes bzw. dem Kabinenaufbau. Sie dürfen nicht beschädigt, durchbohrt oder durchnagelt werden und eignen sich daher nicht zum Aufhängen von Gegenständen. Im Falle einer Beschädigung der Wandelemente wird nach der Nutzung ein Betrag von 300,00 EUR pro Stck. für die Ersatzbeschaffung berechnet.

Bei Fragen zur Aufhängung von Postern, Bildern o. ä. steht Koelnmesse Service gerne zur Verfügung.

**Sowohl jede Begrenzungswand ab 5 m Länge als auch jede frei stehende Stellwand benötigt Stützwände zur Stabilisierung in ausreichender Anzahl! Diese sind kostenpflichtig.**

Die Position dieser Stützwände sollte möglichst frühzeitig schon bei der Bestellung festgelegt werden. Nach vollendetem Aufbau beauftragte Umbauten werden nach Aufwand berechnet.

Menge	Bezeichnung	Einzelpreis EUR
<b>Trennwände</b>		
	<b>Wandelemente</b> (beidseitig weiß) sind 4 cm stark, 250 cm hoch und 100 cm breit	lfdm 59,00
	<b>Wandelemente</b> (beidseitig weiß) sind 4 cm stark, 250 cm hoch und 50 cm breit	lfdm 47,00
	<b>Türelemente</b> (weiß): z.B. für eine Kabine	Stck. 98,00
	<b>Blenden</b> (weiß): 30 cm hoch einschl. der notwendigen Stützen	lfdm 54,00
	<b>Sturz</b> (weiß): z.B. als Kabineneingang ohne Tür	Stck. 67,00







**Wall elements** (white on both sides): The walls feature a scratch-resistant HPL coating and serve to partition a stand/construct a booth. They must not be damaged, drilled or nailed and are therefore not suitable as surfaces on which to hang objects. In the event of damage to the wall elements, a replacement fee of 300.00 EUR per element will be invoiced after the period of use.

Koelnmesse Service will be glad to provide assistance with questions concerning the hanging of posters, images and similar objects.

**Each partition wall over 5 metres in length and each free-standing wall must be stabilised by a sufficient number of supporting walls! These are not provided free of charge.**

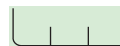



The positioning of these supporting walls should be specified as early as possible, and preferably at the time the order is placed. When construction is completed, commissioned conversions will be invoiced according to the work required.

Quantity	Description	Price per unit EUR
<b>Partition walls</b>		
	<b>Wall elements</b> (white on both sides) are 4 cm thick, 250 cm high and 100 cm wide	r.m. 59.00
	<b>Wall elements</b> (white on both sides) are 4 cm thick, 250 cm high and 50 cm wide	r.m. 47.00
	<b>Doors</b> (white): e.g. for a cubicle	unit(s) 98.00
	<b>Fascia panel</b> (white): (30 cm high including necessary supports)	r.m. 54.00
	<b>Lintel</b> (white): e.g.: for cubicles without doors	unit(s) 67.00

Datum · Date

Rechtsverbindliche Unterschrift und Firmenstempel  
 Legally binding signature and company stamp





**Bitte beachten Sie die wichtigen Bestellinformationen auf Seite S.10/3. Mit Ihrer Unterschrift erkennen Sie diese an. Please note the important order information on page S.01/3. Your signature indicates that you accept these conditions.**

Menge	Bezeichnung	Einzelpreis EUR
	<b>Vorhang für Sturz</b> <input type="radio"/> schwarz (Standard) <input type="radio"/> weiß	Stck. 15,00
	<b>Sonderfarbe Wand:</b> Wir wünschen gegen Aufpreis eine andere Wandfarbe und bitten um ein entsprechendes Angebot. (abweichende Wandfarben müssen 6 Wochen vor der Veranstaltung bestellt werden)  Farbe (RAL-Code):	Preis Anfrage
	<b>Beleuchtung:</b> Auslegestrahler Ein ausreichender Elektrohauptanschluss muss separat mit Bestellformular T.01 bestellt werden.  Bitte beachten Sie, dass andere Strahler nicht für diese Wände geeignet sind.	Stck. 54,00
	<b>Beschriftung für Blende:</b>  (max. 15 schwarze Buchstaben, 15 cm hoch): je Buchstabe	Stck. 5,90
	<b>Teppichboden</b> Teppich: (Rips) <input type="radio"/> grau (Standard) <input type="radio"/> rot <input type="radio"/> blau <input type="radio"/> grün <input type="radio"/> braun	m <sup>2</sup> 10,40

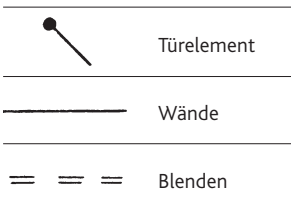
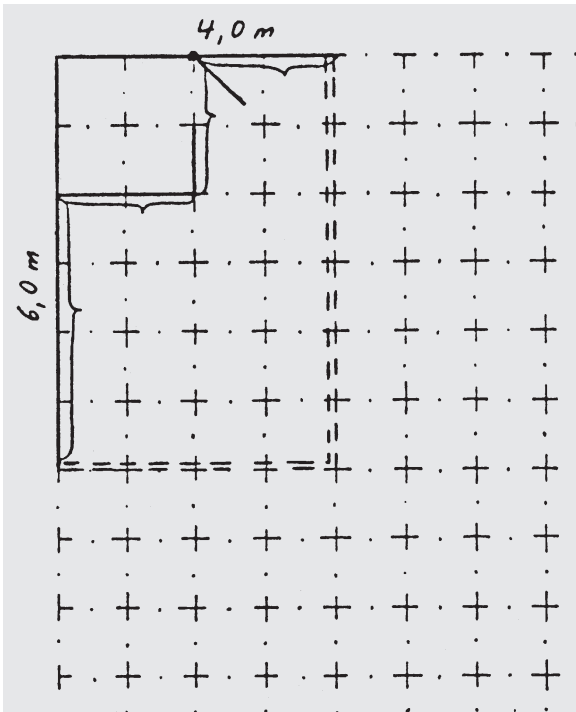
Werden bei Bestellung von Teppichboden keine Farb-angaben gemacht, wird der Teppich grau geliefert.

Bitte gewünschten Aufbau der Bauteile nach diesem Beispiel in nachstehendem Raster S.10/4 einzeichnen.  
 Skizzenbeispiel:



Quantity	Description	Price per unit EUR
	<b>Curtain for lintel</b> <input type="radio"/> black (standard) <input type="radio"/> white	unit(s) 15.00
	<b>Wall in non-standard colour:</b> We are prepared to pay an additional fee for a different wall colour and request a corresponding offer. (Non-standard wall colours must be ordered 6 weeks before the event.)  Colour (RAL-No.):	Price enquiry
	<b>Lighting:</b> spotlight units An adequate electrical mains supply must be ordered separately, using Order Form T.01.  Please note that other lamps are not suitable for use on these walls.	unit(s) 54.00
	<b>Lettering for fascia panel:</b>  (max. 15 black letters, 15 cm high): per letter	unit(s) 5.90
	<b>Carpeting</b> Carpet: (ribbed) <input type="radio"/> grey (standard) <input type="radio"/> red <input type="radio"/> blue <input type="radio"/> green <input type="radio"/> brown	m <sup>2</sup> 10.40

If no colour is specified, grey carpeting will be supplied.

Please sketch the desired arrangement of the elements in the grid that follows on S.10/4.  
 Example sketch:

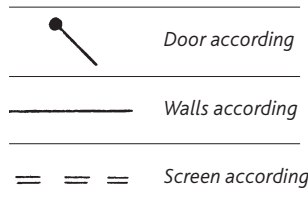
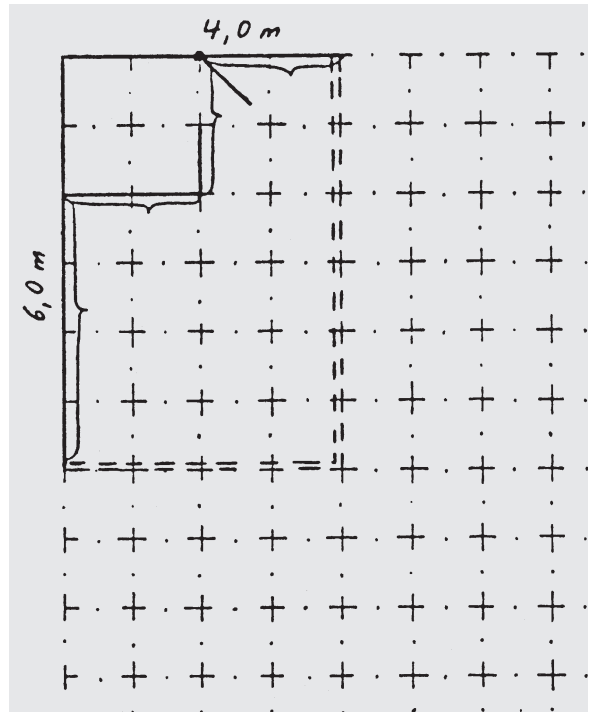

## Wichtige Informationen

Bitte unbedingt beachten!

- Letzter Einsendetermin des Bestellformulars: 8 Wochen vor Messebeginn.
- Alle genannten Preise sind Nettopreise. Zusätzlich wird die Mehrwertsteuer mit dem jeweils gültigen Satz berechnet.
- Die Wände dürfen nicht beschädigt, durchbohrt oder durchnagelt werden. Im Falle einer Beschädigung der Wandelemente werden 300,00 EUR pro Element für die Ersatzbeschaffung berechnet.
- Mängelbeanstandungen sind nur während der Veranstaltung möglich.
- Alle rechtzeitig eingegangenen Bestellungen werden bis spätestens 24 Stunden vor Veranstaltungsbeginn ausgeführt. Abweichungen hiervon bedürfen der Schriftform.
- Aufträge, die nach dem oben genannten Einsendetermin eingehen, werden mit einem Aufschlag von 10 % des ausgewiesenen Grundpreises versehen und bedürfen der schriftlichen Bestätigung durch Koelnmesse Service GmbH.
- Koelnmesse Service GmbH bietet eine Vielzahl weiterer Ausstattungsmöglichkeiten. Die Mitarbeiter von Koelnmesse Service GmbH stehen für eine Beratung gerne zur Verfügung.

### Hinweise zu den Allgemeinen Geschäftsbedingungen

Alle genannten Preise sind Nettopreise. Zusätzlich wird die Mehrwertsteuer mit dem jeweils gültigen Satz berechnet.

Wir erklären hiermit, die Allgemeinen Geschäftsbedingungen zur Kenntnis genommen und als verbindlich anerkannt zu haben. Die Bestimmungen gelten sowohl für firmeneigene als auch für selbständige Beauftragte, soweit sie den Auftrag zur Mitarbeit an unserem Stand haben. Wir wissen, dass wir als Aussteller für die Einhaltung der Bestimmungen verantwortlich sind und übernehmen für die von uns beauftragten Personen die Haftung.

Wir betrachten die uns im Anschluss an diese Bestellung zugesandte Planzeichnung und Ausstattungsbestätigung als verbindlich. Rücktritt von der Bestellung ist nur bis 6 Wochen vor dem offiziellen Aufbaubeginn möglich. Später eingehende Rücktritte sind nicht verpflichtend für die Koelnmesse Service GmbH.

Koelnmesse Service GmbH ist berechtigt, die bestellte Leistung durch einen Servicepartner ausführen zu lassen. Diese Firma handelt im Namen und im Auftrag der Koelnmesse Service GmbH.

Mit Unterzeichnung des ausgedruckten Bestellformulars erklären wir unser Einverständnis mit der Geltung der Allgemeinen Geschäftsbedingungen der Koelnmesse Service GmbH sowie – nachrangig und ergänzend – des Servicepartners. Diese können bei der Koelnmesse Service GmbH unter Tel.: +49 221 821-3998 angefordert werden.

Die AGB der Koelnmesse Service GmbH können Sie auch im Internet unter [www.koelnmesse-service.de](http://www.koelnmesse-service.de) herunterladen und einsehen.

Erfüllungsort und Gerichtsstand ist Köln.

## Important information

Please note!

- **Deadline for placing your order:** 8 weeks before the start of the fair.
- **All prices given are net prices.** The VAT applicable to each item will be charged at the valid rate.
- **The walls must not be damaged, drilled or nailed.** In the event of damage to the wall elements, a replacement fee of 300.00 EUR per element will be invoiced.
- **Complaints about deficiencies may be made during the event only.**
- **All orders submitted by the deadline will be completed by no later than 24 hours before the start of the event.** Exceptions are subject to written arrangements.
- **Orders received after the deadline for submission mentioned above are subject to a surcharge of 10% of the basic price and must be confirmed in writing by Koelnmesse Service GmbH.**
- **Koelnmesse Service GmbH offers a wide range of other fittings and equipment.** The employees of Koelnmesse Service GmbH will be happy to provide you with assistance.

### Information concerning general terms and conditions

All prices given are net prices. The VAT applicable in each case will be added to the price.

We hereby declare that we have taken note of the General Terms and Conditions and acknowledge them to be binding. The stipulations are valid for our own staff representatives as well as independent agents, insofar as they have been commissioned to work at our stand. We are aware that as an exhibitor we are responsible for compliance with the stipulations and are liable for those persons commissioned by us.

We consider the stand plan and the inventory of equipment sent to us after this order has been placed to be binding. The order may be cancelled up to six weeks before the stand construction period officially begins. Koelnmesse Service GmbH is not obliged to honour cancellations received after this deadline.

Koelnmesse Service GmbH is entitled to commission a partner company to carry out the service ordered. This company will operate by the order of, and on behalf of, Koelnmesse Service GmbH.

By signing the printed order form, we hereby declare that we accept as binding the General Terms and Conditions of Koelnmesse Service GmbH and – subordinate and supplemental to them – those of the respective vicarious agent. These can be requested from Koelnmesse Service GmbH by calling +49 221 821-3998.

The General Terms and Conditions of Koelnmesse Service GmbH can also be found on or downloaded from the Internet at [www.koelnmesse-service.com](http://www.koelnmesse-service.com).

The place of performance and jurisdiction is Cologne.

Bitte gewünschten Aufbau der Bauteile in nachstehendem Raster einzeichnen.

Please enter the required construction concept for the components in the grid below.

1m

